

## 取付説明書

設置前に、本書の注意事項および取付方法をよくお読みのうえ、正しく設置してください。

また、本書の安全上の警告・注意点では取扱についてのことも記載しておりますので、設置完了後は本書をお客様にお渡しください。

E  
EDGE

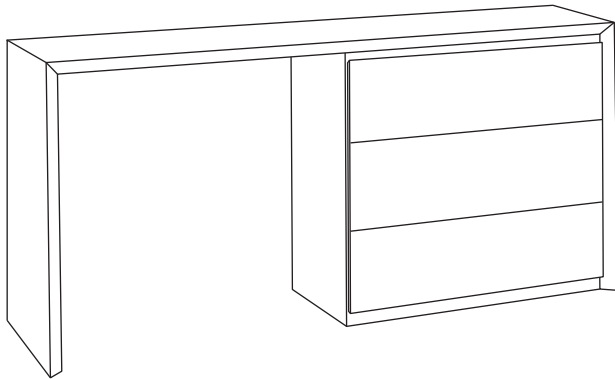
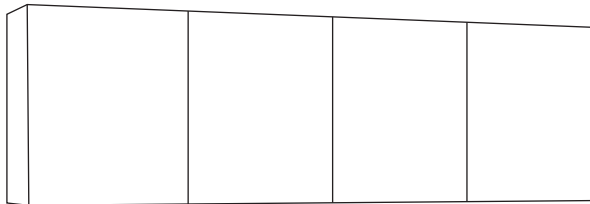

※イメージは1800のサイズとなっております。

### ■ もくじ

●安全にご使用いただくために	2
1 各部の名称	3
2 詳細寸法一覧	4
3 取付前の準備について	5
4 取付方法	5～6

### ●安全にご使用いただくために

以下示した警告・注意事項は、使用者の身を守るためにも、必ずお守りください。

#### ⚠ 警告

使用者が死亡または重傷を負うことが想定される危害の内容

分解や改造はしないでください。  
思わぬ事故の原因になる恐れがあります。

電気工事・給排水工事は、関連する法令・規定に従って、必ず有資格者が行ってください。  
火災・感電・漏水の原因になる場合があります。

組込まれる予定の電気製品や水栓などについては、各説明書および本体の表示事項を守り、正しく設置してください。思わぬ事故や故障の原因になる恐れがあります。

据付は、壁面の木様の位置や強度が十分であることを確認して、設置説明書通り正しく行ってください。

浴室など高温多湿な場所や、水に浸かる可能性がある床面には設置しないでください。  
キャビネットの劣化、また、電気用品を使用する場合は感電のおそれがあります。

直射日光やストーブ、ヒーターなど、熱を発生するものの近くに設置しないでください。  
変色や変形、火災をおこすおそれがあります。

#### ⚠ 注意

使用者が傷害を負うこと、又は物的損害の発生が想定される危害・損害の内容

据付施工・調整時には必ず軍手を着用してください。  
ケガをするおそれがあります。

組立設置完了後は、扉のがたつきやゆるみのないことを必ず確認してください。  
落下し、ケガをするおそれがあります。

扉にぶらさがったり、乗ったりしないでください。また、扉を開けすぎないでください。  
思わぬ事故やケガにつながります。

扉が傾いたりガタついている時は、丁番のねじを締め直してください。  
思わぬ事故やケガにつながります。

引出しや引手にぶらさがったり、乗ったりしないでください。  
思わぬ事故やケガにつながります。

# 1 各部の名称

〈TETRA〉

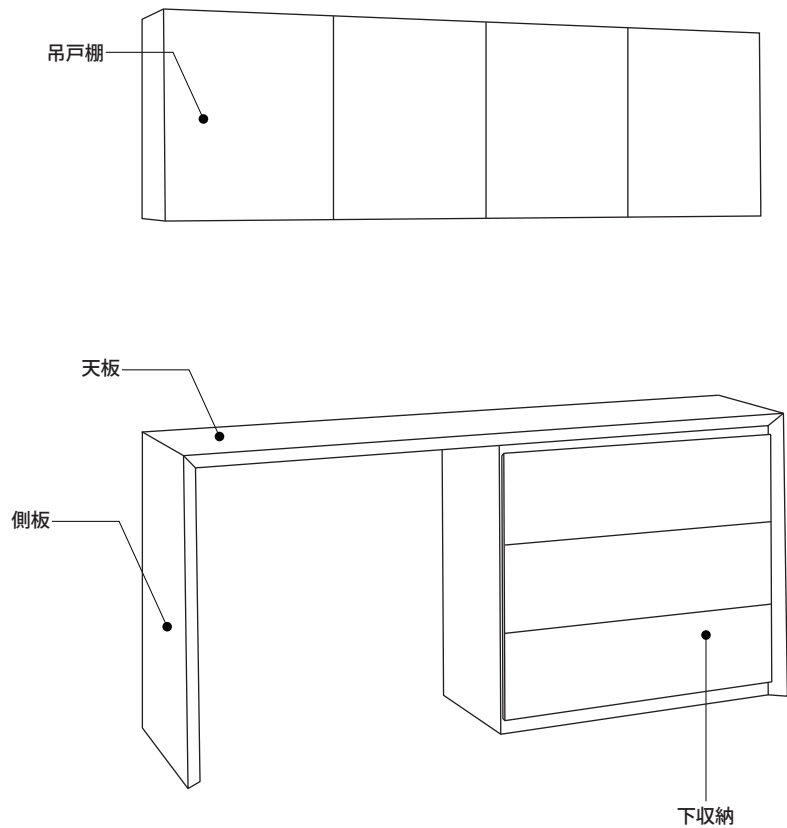

# 2 詳細寸法一覧

	正面図	平面図	断面図
吊戸棚 1800			
吊戸棚 2600			
カウンター 1800			
カウンター 2600			
下収納 (引出し)			

### 3 取付前の準備について

- 別紙「背面収納カウンター 組み立て説明書」をよく読み、先に組み立ててください。
- 本体の壁固定部分には、必ず固定用桧木が設置壁の前面に厚み 12 mm以上の JAS 規格品の合板を強固に取り付けてください。
- 取付壁面は露出する部分がありますので、クロス貼りなどの壁仕上げをしておいてください。

### 4 取付方法 ※壁などへの取付金物・ビスなど、取付に必要なものは現場手配をお願い致します。

#### 各本体を壁に固定する。

##### ①吊戸棚

- 水準器・下げ振りで本体の水平・垂直を調整しながら固定してください。  
 ビスを留める箇所は必ず下穴を開けておくようお願いします。  
 本体と壁にすき間がないように押付け、前面・側面を揃え、ビスを打って固定します。最後にねじキャップを取付けます。

##### 〔取付例〕

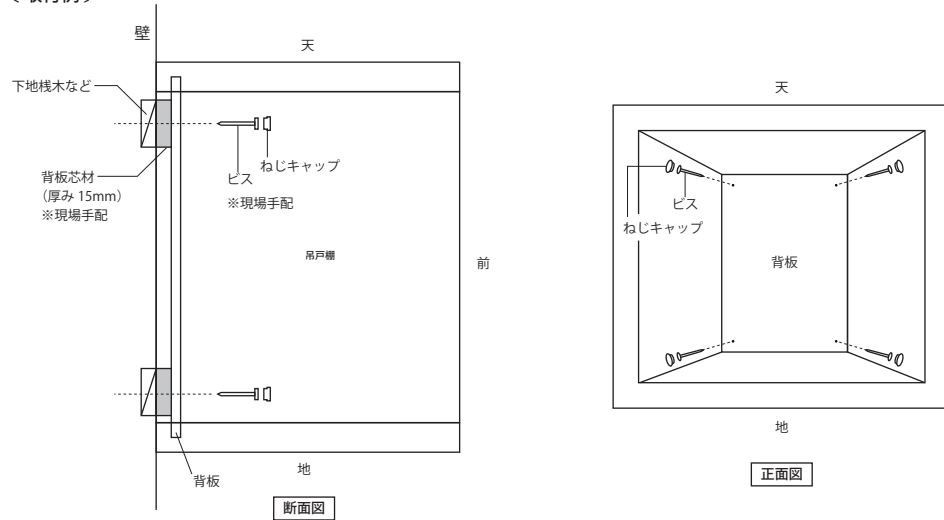

##### ②カウンター

壁に接している面全体に接着剤を塗布し、カウンターと壁を貼付けます。

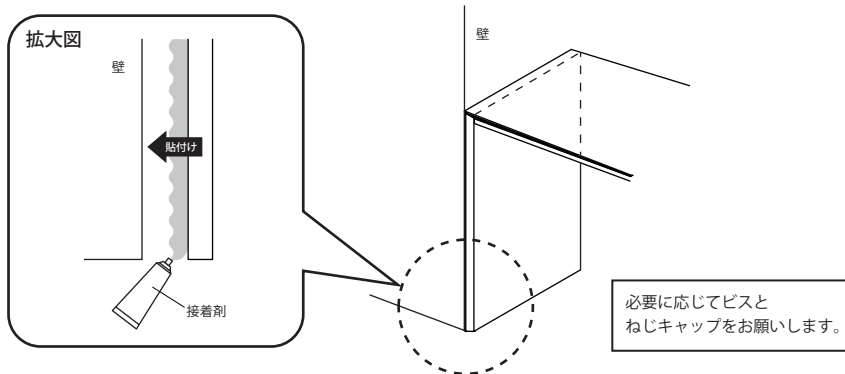

##### ③下収納

- 水準器・下げ振りで本体の水平・垂直を調整しながら固定してください。  
 ビスを留める箇所は必ず下穴を開けておくようお願いします。  
 カウンター本体に、すき間がないように押付け、前面・側面を揃え、ビスを打って固定します。最後にねじキャップを取付けます。  
 ※据え置きでも問題ございません。

##### 〔取付例〕

